

Sistema de transvase diésel para uso privado, permite un repostaje de los vehículos limpio y rápido, además medir y registrar las cantidades dispensadas. Permite las siguientes funciones: identificar los usuarios autorizados, la pre-selección de las cantidades dispensadas, señala el consumo total y lo de cada usuario, permite la memorización de los suministros y la gestión hasta 200 usuarios. El sistema está equipado con llave-manager para el acceso al sistema electrónico y realizar carga y descargas de información. El sistema incluye el colgador pistola con micro interruptor para inicio/parada bomba, manguera de suministro, pistola automática con racor giratorio y soporte para manguera extraíble frontal. Estructura predispuesta para la fijación a la pared, sobre depósitos o pedestal específico.

## Serie “Cami Dispenser Electrónico” compuesta por:



**Art. 091-5095-060** Bomba eléctrica 230V 50Hz 60 l/min

**Art. 091-5098-070** Bomba eléctrica 230V 50Hz 70 l/min

**Art. 091-5100-100** Bomba eléctrica 230V 50Hz 100 l/min



**Art. 091-5099-070** Bomba eléctrica 115V 60Hz 70 l/min

**Art. 091-5101-100** Bomba eléctrica 115V 60Hz 100 l/min



**Art. 908-0516-040** Manguera de conexión ø 20 mm M-M 1” longitud 4 m

**Art. 908-0616-040** Manguera de conexión ø 25 mm M-M 1” longitud 4 m



**Art. 093-5210-000** Pistola automática PA60 caudal 70 l/min

**Art. 093-5220-000** Pistola automática PA120 caudal 120 l/min



**Art. 092-5200-230** Unidad de control electrónico MecGest 110/230V 50Hz completa de software



**Art. 092-5170-110** Contador mecánico de impulsos MGI-110 - 5-110 l/min



**Art. 092-5220-000** Kit comunicación lector llaves USB para ordenador codificado



**Art. 092-5300-000** Llave Roja- Manager - nr. 1 Uds.

### OPTIONAL:



**Art. 092-5300-010** Kit Llave Azules - Usuarios - nr. 10 Uds.



**Art. 090-5072-000** Columna soporte base Cami-Dispenser



**Art. 094-5240-000** Filtro de impulsión separador de agua para diésel 70 l/min

**Art. 094-5245-000** Filtro de impulsión separador de agua para diésel 150 l/min

# SURTIDOR TRANSVASE DIÉSEL “Cami Dispenser Electrónico”



Código	Descrip.	Caudal	Tensión	Potencia	Entra- da- Salida	Man. con.	Pistola	Conta- dor	Ciclo de trabajo	Peso	Embalaje
		l/min	AC V/Hz DC Volt	W	BSPG	∅			min	Kg	mm

<b>090-5074-060</b>	Cami Dispenser	<b>60</b>	230/50	460	F1" - F1"	20	Aut.PA60	MGI110	Continuo	29,00	505X355X425	3053€
<b>090-5074-070</b>	Cami Dispenser	<b>70</b>	230/50	552	F1" - F1"	20	Aut.PA60	MGI110	Continuo	30,00	505X355X425	3099€
<b>090-5074-100</b>	Cami Dispenser	<b>100</b>	230/50	805	F1" - F1"	25	Aut.PA120	MGI110	Continuo	36,50	505X355X425	3406€

<b>090-5074-07X</b>	Cami Dispenser	<b>70</b>	115/60	575	F1" - F1"	20	Aut.PA60	MGI110	Continuo	30,00	505X355X425	S/P
<b>090-5074-10X</b>	Cami Dispenser	<b>100</b>	115/60	977	F1" - F1"	25	Aut.PA120	MGI110	Continuo	36,50	505X355X425	S/P

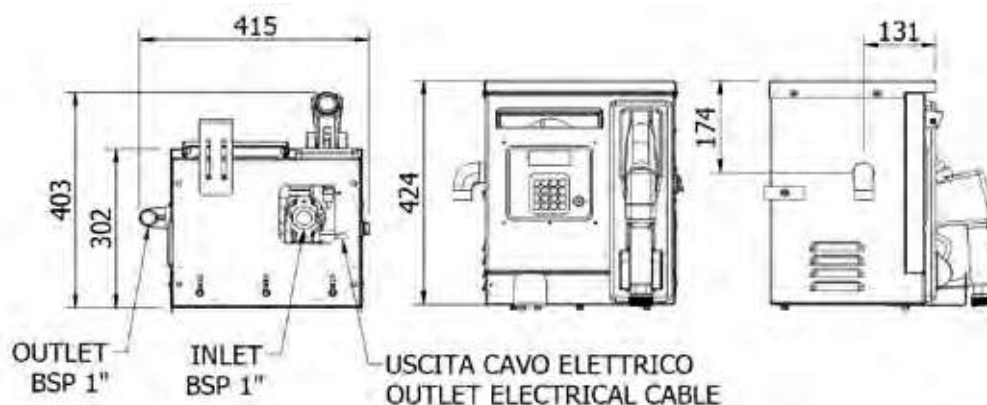

Sistema de transvase diésel para uso privado, permite un repostaje de los vehículos limpio y rápido, además medir y registrar las cantidades dispensadas. Permite las siguientes funciones: identificar los usuarios autorizados, la pre-selección de las cantidades dispensadas, señala el consumo total y lo de cada usuario, permite la memorización de los suministros y la gestión hasta 200 usuarios. El sistema está equipado con llave-manager para el acceso al sistema electrónico y realizar cargas y descargas de información. El sistema incluye el colgador pistola con micro interruptor para inicio/parada bomba, manguera de suministro, pistola automática con racor giratorio y soporte para manguera extraíble frontal. Incluye soporte pedestal.

### Serie “Cami Dispenser Electrónico” compuesta por:



Art. 091-5095-060 Bomba eléctrica 230V 50Hz 60 l/min

Art. 091-5098-070 Bomba eléctrica 230V 50Hz 70 l/min

Art. 091-5100-100 Bomba eléctrica 230V 50Hz 100 l/min



Art. 091-5099-070 Bomba eléctrica 115V 60Hz 70 l/min

Art. 091-5101-100 Bomba eléctrica 115V 60Hz 100 l/min



Art. 908-0516-040 Manguera de conexión  $\varnothing$  20 mm M-M 1” longitud 4 m

Art. 908-0616-040 Manguera de conexión  $\varnothing$  25 mm M-M 1” longitud 4 m



Art. 093-5210-000 Pistola automática PA60 caudal 70 l/min

Art. 093-5220-000 Pistola automática PA120 caudal 120 l/min



Art. 092-5200-230 Unidad de control electrónico MecGest 110/230V 50Hz completa de software



Art. 092-5170-110 Contador mecánico de impulsos MGI-110 - 5-110 l/min



Art. 092-5220-000 Kit comunicación lector llaves USB para ordenador codificado



Art. 092-5300-000 Llave Roja- Manager - nr. 1 Uds.

### OPTIONAL:



Art. 092-5300-010 Kit Llaves Azules- Usuarios - nr. 10 Uds





Art. 094-5240-000 Filtro de impulsión separador de agua para diésel 70 l/min

Art. 094-5245-000 Filtro de impulsión separador de agua para diésel 150 l/min

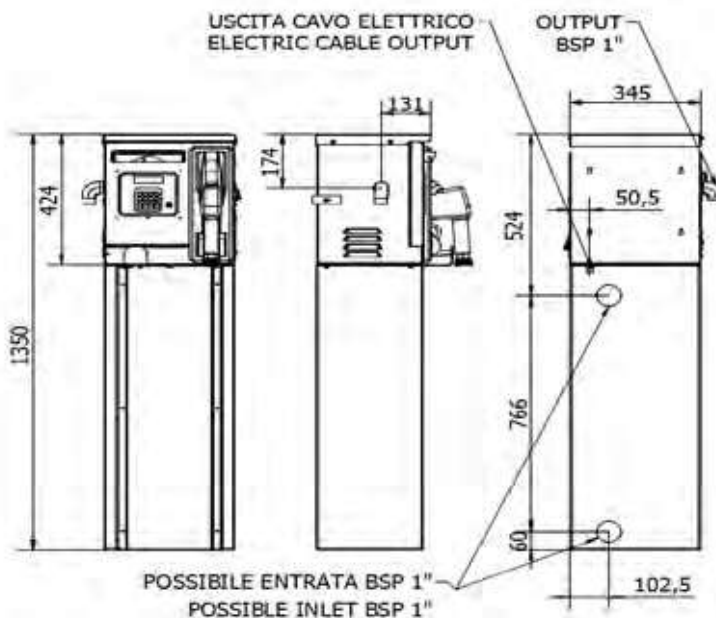
# SURTIDOR CON BASE "Cami Dispenser Electrónico"



Código	Descrip.	Caudal	Tensión	Potencia	Entrada-Salida	Man. con.	Pistola	Contador	Ciclo de trabajo	Peso
		l/min	AC V./Hz DC Volt	W	BSPG	∅			min	Kg

<b>090-5075-060</b>	Cami Dispenser	<b>60</b>	230/50	460	F1" - F1"	20	Aut.PA60	MGI110	Continuo	52,50	3319€
<b>090-5075-070</b>	Cami Dispenser	<b>70</b>	230/50	552	F1" - F1"	20	Aut.PA60	MGI110	Continuo	53,50	3367€
<b>090-5075-100</b>	Cami Dispenser	<b>100</b>	230/50	805	F1" - F1"	25	Aut.PA120	MGI110	Continuo	60,00	3672€

<b>090-5075-07X</b>	Cami Dispenser	<b>70</b>	115/60	575	F1" - F1"	20	Aut.PA60	MGI110	Continuo	53,50	S/P
<b>090-5075-10X</b>	Cami Dispenser	<b>100</b>	115/60	977	F1" - F1"	25	Aut.PA120	MGI110	Continuo	60,00	S/P

Código	Embalaje (mm)	NR. cajas
--------	---------------	-----------

<b>090-5075-060</b>	505X355X425 - 365X305X945	2
<b>090-5075-070</b>	505X355X425 - 365X305X945	2
<b>090-5075-100</b>	505X355X425 - 365X305X945	2

<b>090-5075-07X</b>	505X355X425 - 365X305X945	2
<b>090-5075-10X</b>	505X355X425 - 365X305X945	2

Sistema de transvase diésel para uso privado, permite un repostaje de los vehículos limpio y rápido, además medir y registrar las cantidades dispensadas. Permite las siguientes funciones: la pre-selección de las cantidades dispensadas, señala el consumo total y lo de cada usuario, permite la memorización de los suministros. El sistema está equipado con conexión Lan estándar, para comunicar con el software, recibir datos sobre la modalidad de configuración desde remoto y enviar report de los suministros, el MecGest puede gestionar hasta 200 usuarios. El sistema incluye el colgador de pistola con micro interruptor para inicio/parada bomba, manguera de conexión, pistola automática con racor giratorio y soporte para manguera extraíble frontal. Estructura predispuesta para la fijación a la pared, sobre depósitos o pedestal específico.

## Serie “Cami Dispenser Electrónico LC” compuesta por:



Art. 091-5095-060 Bomba eléctrica 230V 50Hz 60 l/min

Art. 091-5098-070 Bomba eléctrica 230V 50Hz 70 l/min

Art. 091-5100-100 Bomba eléctrica 230V 50Hz 100 l/min



Art. 091-5099-070 Bomba eléctrica 115V 60Hz 70 l/min

Art. 091-5101-100 Bomba eléctrica 115V 60Hz 100 l/min



Art. 908-0516-040 Manguera de conexión ø 20 mm M-M 1” longitud 4 m

Art. 908-0616-040 Manguera de conexión ø 25 mm M-M 1” longitud 4 m



Art. 093-5210-000 Pistola automática PA60 caudal 70 l/min

Art. 093-5220-000 Pistola automática PA120 caudal 120 l/min



Art. 092-5200-230 Unidad de control electrónico MecGest 110/230V 50Hz completa de software



Art. 092-5170-110 Contador mecánico de impulsos MGI-110 - 5-110 l/min



Art. 092-5350-001 Kit Conexión Lan USB - RS485 codificado

## OPTIONAL:



Art. 092-5300-010 Kit Llaves Azules - Usuarios - nr. 10 Uds.



Art. 092-5220-000 Lector Llaves USB para ordenador



Art. 090-5072-000 Columna soporte base Cami-Dispenser

Art. 094-5240-000 Filtro de impulsión separador de agua para diésel 70 l/min

Art. 094-5245-000 Filtro de impulsión separador de agua para diésel 150 l/min



# SURTIDOR TRANSVASE DIÉSEL “Cami Dispenser Electrónico LC”



Código	Descrip.	Caudal	Tensión	Poten- cia	Entra- da- Salida	Man. con.	Pistola	Conta- dor	Ciclo de trabajo	Peso	Embalaje
		l/min	AC V./Hz DC Volt	W	BSPG	Ø			min	Kg	mm

<b>090-5076-060</b>	Cami Dispenser	<b>60</b>	230/50	460	F1" - F1"	20	Aut.PA60	MGI110	Continuo	29,00	505X355X425	2947 €
<b>090-5076-070</b>	Cami Dispenser	<b>70</b>	230/50	552	F1" - F1"	20	Aut.PA60	MGI110	Continuo	30,00	505X355X425	2993 €
<b>090-5076-100</b>	Cami Dispenser	<b>100</b>	230/50	805	F1" - F1"	25	Aut.PA120	MGI110	Continuo	36,50	505X355X425	3299 €

<b>090-5076-07X</b>	Cami Dispenser	<b>70</b>	115/60	575	F1" - F1"	20	Aut.PA60	MGI110	Continuo	30,00	505X355X425	S/P
<b>090-5076-10X</b>	Cami Dispenser	<b>100</b>	115/60	977	F1" - F1"	25	Aut.PA120	MGI110	Continuo	36,50	505X355X425	S/P



Sistema de transvase diésel para uso privado, permite un repostaje de los vehículos limpio y rápido, además medir y registrar las cantidades dispensadas. Permite la siguientes funciones: la pre-selección de las cantidades dispensadas, señala el consumo total y lo de cada usuario, permite la memorización de los suministros. El sistema está equipado con conexión Lan estándar, para comunicar con el software, recibir datos sobre la modalidad de configuración desde remoto y enviar report de los suministros, el MecGest puede gestionar hasta 200 usuarios. El sistema incluye el colgador de pistola con micro interruptor para inicio/parada bomba, manguera de conexión, pistola automática con racor giratorio y soporte para manguera extraíble frontal. Incluye soporte pedestal.

### Serie “Cami Dispenser Electrónico LC” compuesta por:



**Art. 091-5095-060** Bomba eléctrica 230V 50Hz 60 l/min

**Art. 091-5098-070** Bomba eléctrica 230V 50Hz 70 l/min

**Art. 091-5100-100** Bomba eléctrica 230V 50Hz 100 l/min



**Art. 091-5099-070** Bomba eléctrica 115V 60Hz 70 l/min

**Art. 091-5101-100** Bomba eléctrica 115V 60Hz 100 l/min



**Art. 908-0516-040** Manguera de conexión ø 20 mm M-M 1” longitud 4 m

**Art. 908-0616-040** Manguera de conexión ø 25 mm M-M 1” longitud 4 m



**Art. 093-5210-000** Pistola automática PA60 caudal 70 l/min

**Art. 093-5220-000** Pistola automática PA120 caudal 120 l/min



**Art. 092-5200-230** Unidad de control electrónico MecGest 110/230V 50Hz completa de software



**Art. 092-5170-110** Contador mecánico de impulsos MGI-110 - 5-110 l/min



**Art. 092-5350-001** Kit Conexión Lan USB - RS485 codificado

### **OPTIONAL:**



**Art. 092-5300-010** Kit Llaves Azules - Usuarios - nr. 10 Uds.



**Art. 092-5220-000** Kit comunicación lector llaves USB para ordenador codificado





**Art. 094-5240-000** Filtro de impulsión separador de agua para diésel 70 l/min

**Art. 094-5245-000** Filtro de impulsión separador de agua para diésel 150 l/min

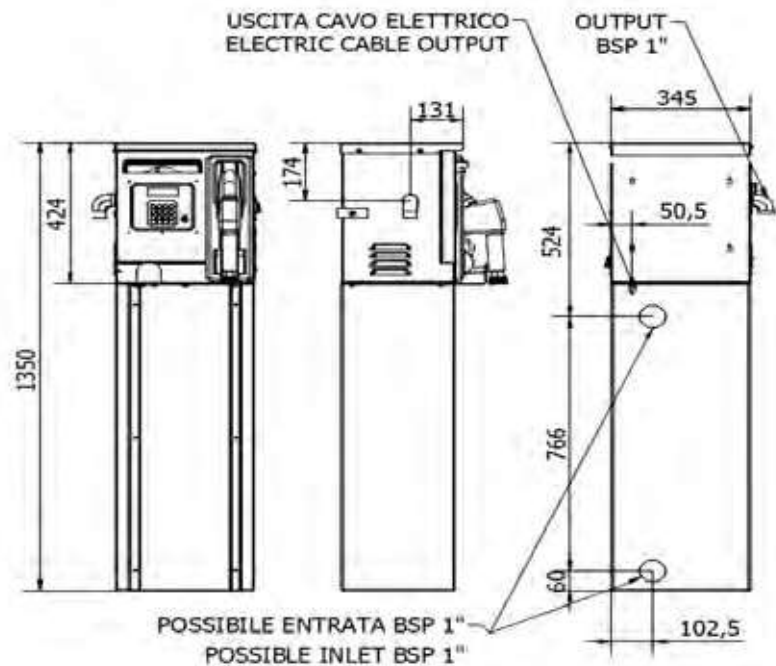
# SURTIDOR CON BASE "Cami Dispenser Electrónico LC"



Código	Descrip.	Caudal	Tensión	Potencia	Entrada-Salida	Man. con.	Pistola	Contador	Ciclo de trabajo	Peso
		l/min	AC V./Hz DC Volt	W	BSPG	Ø			min	Kg

<b>090-5077-060</b>	Cami Dispenser	<b>60</b>	230/50	460	F1" - F1"	20	Aut.PA60	MGI110	Continuo	52,50	3214€
<b>090-5077-070</b>	Cami Dispenser	<b>70</b>	230/50	552	F1" - F1"	20	Aut.PA60	MGI110	Continuo	53,50	3261€
<b>090-5077-100</b>	Cami Dispenser	<b>100</b>	230/50	805	F1" - F1"	25	Aut.PA120	MGI110	Continuo	60,00	3567€

<b>090-5077-07X</b>	Cami Dispenser	<b>70</b>	115/60	575	F1" - F1"	20	Aut.PA60	MGI110	Continuo	53,50	SP
<b>090-5077-10X</b>	Cami Dispenser	<b>100</b>	115/60	977	F1" - F1"	25	Aut.PA120	MGI110	Continuo	60,00	SP

Código	Embalaje (mm)	NR. cajas
--------	---------------	-----------

<b>090-5077-060</b>	505X355X425 - 365X305X945	2
<b>090-5077-070</b>	505X355X425 - 365X305X945	2
<b>090-5077-100</b>	505X355X425 - 365X305X945	2

<b>090-5077-07X</b>	505X355X425 - 365X305X945	2
<b>090-5077-10X</b>	505X355X425 - 365X305X945	2